

Työterveyslaitos

Kvartsialtistuminen ja sen hallinta rakentamisessa.

Työsuojelurahaston (TSR) hanke 2021-2022

Toteuttajat: Työterveyslaitos, Lotus Demolition, Tapaturva

Rahoitus: TSR, Rakennusliitto ja Rakennusteollisuus RT

Yrityskumppanit: CONSTI, Destia, Hartela-yhtiöt ja NCC Suomi

1

Työterveyslaitos

Kiteinen piidioksidi (SiO₂)

- Yleisimmöt kidemuodot ovat Kvartsi (kuvassa), kristoballiitti ja tridymiitti.
- Amorfisen piidioksidin (lasi) rakenne on epäsäännöllinen
- Järjestäytyminen kiderakenteeseen riippuu mm. lämpötilagradientista seoksen jäähtyessä.

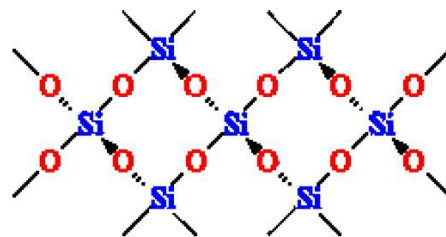

Kvartsin kiderakenne

2

Alveolijakeisen kvartsin terveyshaitoista

- Kvartsipöly voi aiheuttaa silikoosia (kivipölykeuhkoa) sekä keuhkosityöpää hengitettäessä kvartsipitoista alveolijakeista pölyä (keuhkorakkulajae, hiukkasten halkaisija $< 10 \mu\text{m}$; mediaani $4,25 \mu\text{m}$).
- Pitkäaikaisessa altistumisessa voi muodostua asbestoosin tapaan arpikudosta keuhkoihin, eli keuhkofibroosia. Seurauksena on hapenottokyvyn heikkeneminen. Tätä tilaa kutsutaan silikoosiksi tai kivipölykeuhkaksi.
- Pitkäaikaiseen altistumiseen korkeille pitoisuuksille liittyy myös keuhkosityövän kehittymistä. Keuhkosityöpä on yleisempi silikoosia sairastavilla potilailla. Syy ja seuraussuhteet ovat tutkimuksen kohteena. Sekä silikoosissa että keuhkosityövässä kuolleisuus on suuri.
- Terveyshaittojen ilmenemiseen vaikuttavat altistumisen kesto ja merkittävyys. Silikoosi voi kehittyä alle viidessä vuodessa, jos altistuminen on huomattavan paljon yli valtioneuvoston vahvistaman haitalliseksi tunnetun pitoisuuden (HTP-arvon, $0,05 \text{ mg/m}^3$). Vastaavasti altistumisen ollessa vähäisempää silikoosin kehittyminen voi viedä yli 10 vuotta. Riski sairastua silikoosiin kasvaa keskimääräisen työpäivän aikaisen altistumisen ylittäessä työuran aikana n. 40 % HTP-arvosta

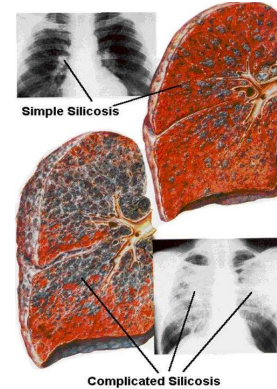

Kuva: Shamim ym. 2017

3

Altistumisen arviointi, alveolijae ja hengittävän pölyn jae

- Hiukkasten kulkeutuminen hengitysteissä ja terveyshaittojen ilmeneminen on riippuvaista hiukkaskoosta: hengittävät hiukkaset, alveolijae, pienhiukkaset, nanopartikkelit, höyryt/huurut.
- Pölyt $0,01 - 100 \mu\text{m}$, huuрут ja udut $< 5 \mu\text{m}$

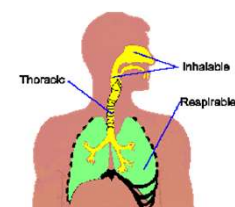
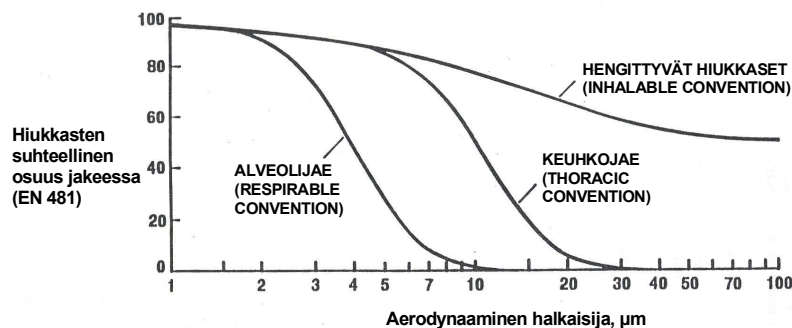

Hiukkasten suhteellinen osuus (%) jakeessa aerodynaamisen halkaisijan funktiona.

4

Alveolijakeen ja hengittyvän pölyn mittaukset

- Hengittyvän, alveolijakeisen ja torakaalijakeisen pölyn mittaussuomenetelmät keräävät pölyä kuten ihmisen hengitystiet (EN 481)
- Pölypitoisuutta ja pölyille altistumista voi mitata myös suoraan osoittavasti, **mutta alveolijakeiselle kvartsille altistumista ei**. Syynä on, että esim. rakennustyömailla pölylähteiden kvartsipitoisuus voi vaihdella välillä 0-100 %.

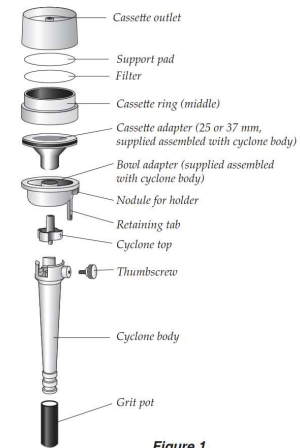

Figure 1.
GS-3 Cyclone with filter cassette — exploded view

21.8.2023

©TYÖTERVEYSLAITOS

Tapani Tuomi

5

5

Altistuminen alveolijakeiselle pölylle ja -kvartsille

Material	Kvartsi-pitoisuus (%)
Keinokivi	40-95
Kvartsiitti	95
Hiekkakivi	70-90
Graniitti	25-60
Liuskekivi	20-40
Posliinilaatat	14-18
Marmori	Alle 5
Betoni	Alle 30
Kalkkikivi	Alle 1
Sementti	Alle 20
Savi	5-50
Vahtolasi	1-5
Tasoitelaastit	Alle 1
Tiili	30-50

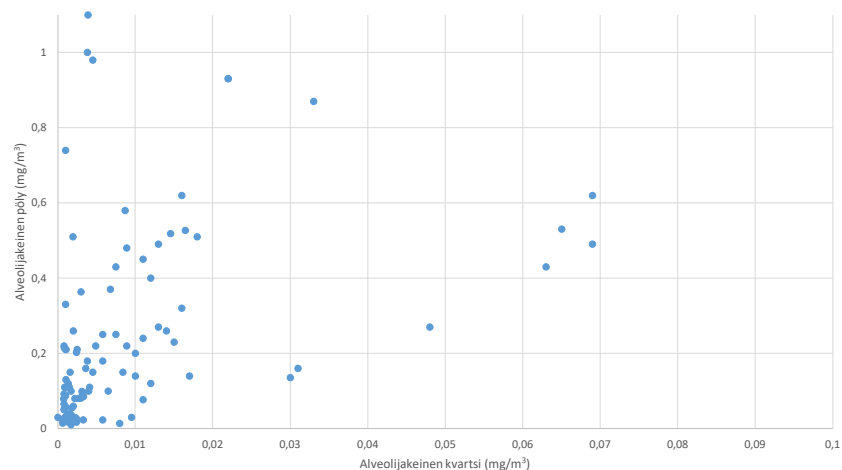

21.8.2023

©TYÖTERVEYSLAITOS

Tapani Tuomi

6

6

Kvartzialtistumista koskevaa lainsäädäntöä

- Kvartseille on asetettu valtioneuvoston vahvistamat 8 h keskimääräistä altistumista koskevat haitalliseksi tunnettu pitoisuus (HTP-arvo) sekä sitova raja-arvo.
- Työtehtäviin liittyvät riskit tulee arvioida. Jos liiallista altistumista (yli HTP-arvon) ei muutoin voida sulkea pois, tulee altistuminen selvittää mittauksin. Liialliset riskit on poistettava torjuntatoimin ja altistumisen hallintakeinoin.
- Jos altistuminen ylittää sitovan raja-arvon, se on vähennettävä sellaiseksi, että raja-arvo ei ylitä. Yliittymistä arvioitaessa huomioidaan henkilönsuojainten vaikutus altistumiseen.
- Rakennuttajan on laadittava mm. työmenetelmiä koskevat menettelyohjeet ja työhygieenisiä mittauksia työnantajien osalta koskevat menettelyt.
- ASA rekisteriin ilmoitetaan kunakin vuonna työntekijät, jotka (mahdollisesti) altistuvat työssään syöpävaarallisille tekijöille ns. taustapitoisuutta enemmän vähintään 20 työpäivänä. Tällöin henkilönsuojainten vaikutusta ei oteta huomioon.



21.8.2023

© TYÖTERVEYSLAITOS

Tapani Tuomi

7

7

Työpaikan riskien arviointi ja hallinta

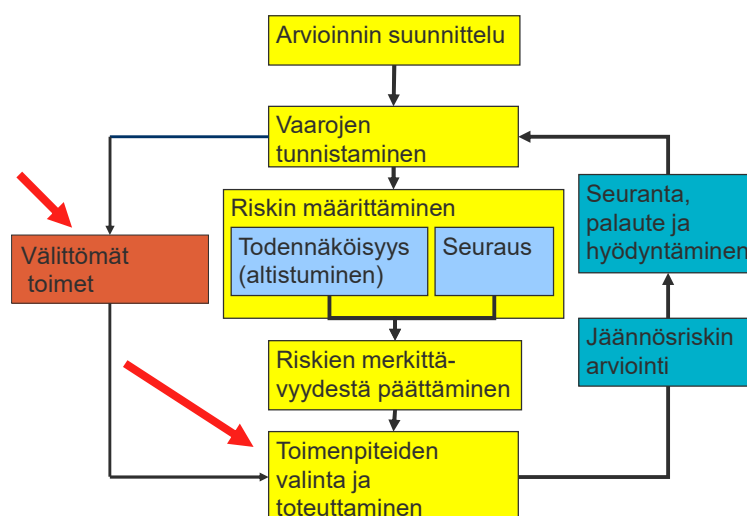

6.8.2018 | © Työterveyslaitos | Ilpo Ahonen

8

Kvartsialtistumisen hallintasuunnitelma SFS (ISO 31000/BS 18004 perustuen)

RISKITASO/ALTISTUMINEN (% HTP)	TOIMINTA JA AIKATAULU
1. VÄHÄINEN: <10 %	Ei tarvita toimenpiteitä eikä ASA-ilmoitusta. Haittavaikutukset epätodennäköisiä.
2. KOHTALAINEN: 10-40 %	<u>ASA-ilmoitus tehtävä</u> . Noudatetaan hyviä käytäntöjä altistumisen hallintaan. Suojauduttava altistavissa tehtävissä. On harkittava parempaa ratkaisua tai parannusta. Valvontaa tarvitaan sen varmistamiseksi, että hallintatoimenpiteitä ylläpidetään.
3. MERKITTÄVÄ: 40-100 %	On ryhdyttävä lisätoimenpiteisiin riskien vähentämiseksi. Riskin vähentämisen toimenpiteet tulisi toteuttaa määrätyn ajan kuluessa. Suojautuminen altistavissa tehtävissä ja/tai yleisilman sisältämältä kvartsipölyltä on tarpeen. <u>Terveystarkastukset ovat tarpeen</u> seurausten monitoroimiseksi ja lisähallintatoimenpiteiden tarpeen määrittämiseksi.
4. LIIALLINEN: 100-200 %	Riskiä tulee vähentää ja suojaamia on käytettävä altistavissa työvaiheissa ja/tai korkeiden yleisilman kvartsi- ja pölypitoisuuksien takia. Huomattavia voimavaroja voi olla tarpeen varata riskin poistamiseen. Jos altistuminen liittyy käynnissä olevaan työhön, kiireelliset toimenpiteet tulee toteuttaa. Terveystarkastukset tarpeen. Altistavaa työtä ei voi tehdä ilman hengityksensuojaimia.
5. "LAITON": > 200 %	Työtä ei saa aloittaa tai jatkaa ennen kuin on varmistettu, että riskiä on vähennetty. Jos ei ole mahdollista vähentää riskiä edes rajoittamattomilla voimavaroilla, työn tulee pysyä kiellettyinä.

21.8.2023

© TYÖTERVEYSLAITOS

Tapani Tuomi

9

9

Hallintakeinojen tehokkuus ja priorisointi



6.8.2018 | © Työterveyslaitos | Tapani Tuomi

10

Työsuojelurahaston (TSR) hanke 2021-2022

Toteuttajat: Työterveyslaitos, Lotus Demolition, Tapaturva

Rahoitus: TSR, Rakennusliitto ja Rakennusteollisuus RT

Yrityskumppanit: CONSTI, Destia, Hartela-yhtiöt ja NCC Suomi



21.8.2023

©TYÖTERVEYSLAITOS



Tapani Tuomi

11

Täydentäviin mittauksiin osallistuneita:
Bad-Dust, Dustcontrol Fin, Metropolia
AMK, Purkupiha ja Sandvik Mining

11

Kvartsialtistuminen ja sen hallinta rakentamisessa

Tarkoituksena oli auttaa alaa selviytymään lakisäätelistä tehtävistä tuomalla keskitettyä tietoa työtehtäväkohtaisesta altistumisesta sekä sen torjuntakeinojen tehokkuudesta. Tietoa voidaan hyödyntää mm. riskinarvioinnissa sekä rakennushankkeiden turvallisuusasiakirjoissa ja pölyntorjuntasuunnitelmissa. Hankkeessa:

1. Selvitettiin altistumistasoja eri tehtävissä ja torjuntatoimien vaikutusta niihin.
2. Lueteltiin tehtäviä, jotka edellyttävät suojautumista päästölähteellä ja/tai korkealta yleisilman pitoisuudelta.
3. Kuvataan työtehtäväkohtaisia pölyntorjuntakeinoja, joilla altistumista voidaan vähentää ja pölyn leviämistä estää.
4. Selvitettiin mitkä työntekijät tulee ilmoittaa ASA-rekisteriin ja mistä tehtävistä on syytä hankkia käytännön yritys- ja/tai työpaikkakohtaista mittausdataa altistumisen selvittämiseksi.
5. Kuvataan minkä tyyppisissä tehtävissä työterveyshuollon lakisääteline terveydenseuranta on tarpeen ym. ohjeita työterveyshuolloille ja työpaikoille kvartsialtistumisen arvioimiseksi, hallitsemiseksi sekä seuraamiseksi.
6. Ohjeistettiin riskinarvioinnin toteutukseen liittyvä kvartsialtistumisen luokittelu työmailla.

21.8.2023

©TYÖTERVEYSLAITOS

Tapani Tuomi

12

12

Projekti päättyi 31.12.2022

- Hankkeessa tehtiin mittauksia yhteensä 58 työmaalla 63 päivänä. 150 työntekijän altistumista alveolijakeiselle pölylle ja kvartsille arvioitiin 300 näytteen avulla. Näihin liittyviä analyysejä tehtiin siten n. 600 kpl. Lisäksi otettiin 88 keräävää yleisilmanäytettä pöly- ja kvartsianalyyseihin ja tehtiin 20 rinnakkaista suoraan osoittavaa yleisilman pölymittausta.
- Loppuraportti on painettu suomeksi ja on vapaasti saatavilla myös pdf-versiona sekä suomeksi että englanniksi:

[Kvartsialtistuminen ja sen hallinta rakentamisessa \(julkari.fi\)](#)

[Managing quartz exposure in the construction industry \(julkari.fi\)](#)

- Raportti sisältää mm. taulukon altistumisesta eri tehtävissä sekä ohjeet sellaisina kuin ne lähetettiin graafikolle viimeisteltäväksi. Lopulliset versiot ohjeista löytyvät TTL:n verkkosivuilta

[Kvartsialtistuminen ja sen hallinta rakentamisessa | Työterveyslaitos \(ttl.fi\)](#)

- Hankkeen tuloksista on laadittu myös kansainvälinen vertaisarvioitu julkaisu:

<https://www.mdpi.com/1660-4601/20/8/5431>

Pääviestejä

- Kaikki työt oli mahdollista suorittaa turvallisesti, hyviä pölyntorjuntakeinoja noudattaen sekä käyttäen tarvittaessa työhön sopivaa hengityksensuojainta oikein. Toisaalta kaikissa vain vähän altistavissa tehtävissä oli mahdollista altistua yleisilman kautta tai tekemällä pölyntorjunnan kannalta huonoja valintoja.
- N. 60 % altistumisista oli vähäisiä, 10 % ylitti HTP-arvon ja 4 % raja-arvon.
- Monissa rakentamisen tehtävissä voi altistua liiallisesti kvartsille ja/tai sementtipölylle. Altistumisen suuruus on työtehtävästä riippumatta eniten kiinni siitä miten työ tehdään ja miten sitä tehdessä suojaudutaan. Ei siis voi antaa yksiselitteistä vastausta siihen, miten kussakin työtehtävässä altistutaan.
- Monissa tehtävissä on parhaita saatavilla olevia pölyntorjuntatoimia noudatettaessakin käytettävä hengityksensuojaimia. Esim. veden käyttö pölyntorjuntaan vähentää altistumista, mutta sisätöissä se ei useimmiten poista suojautumisen tarvetta.
- Sisätöissä toisin kuin ulkotöissä harvoin riittää, että suojaudutaan vain pölyävissä työvaiheissa, koska sisäilman yleispitoisuudet olivat keskimäärin altistumista suurempia.

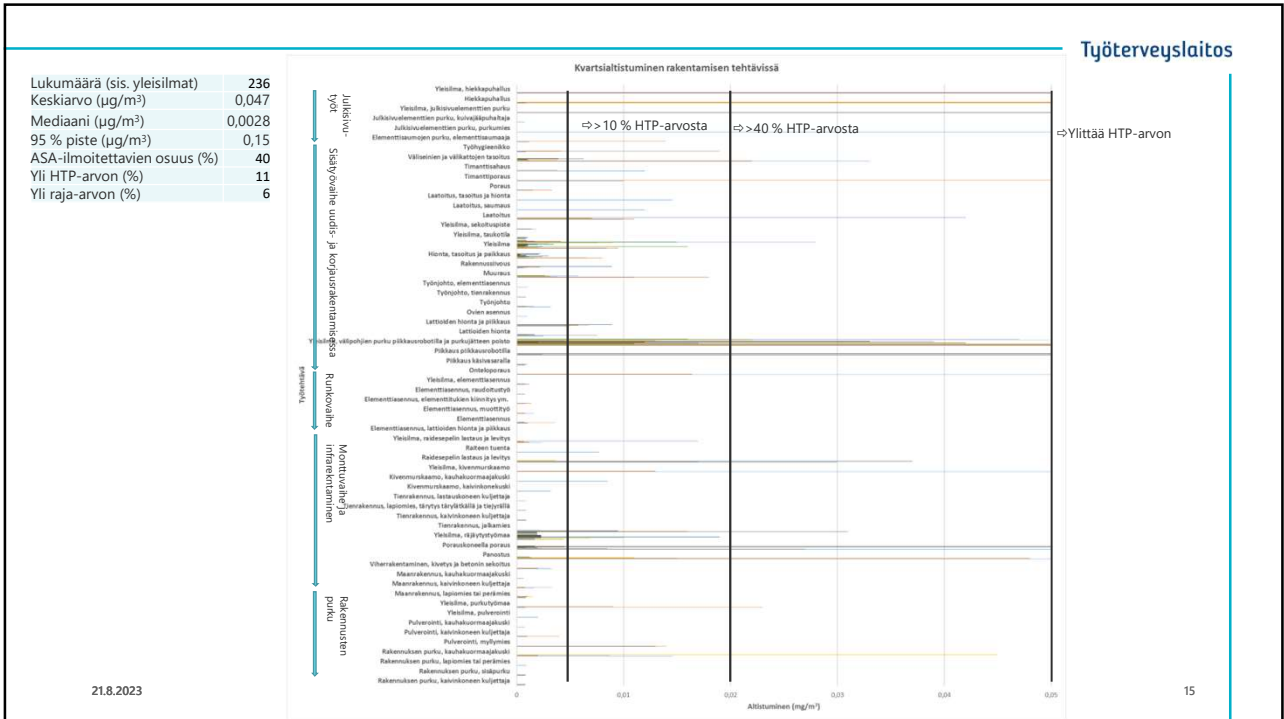

Työterveyslaitos

Altistuminen eri työtehtävissä

Eri työtehtäviin liittyvä altistuminen ja ASA-ilmoitustarve sekä terveystarkastustarve on esitetty selkeälukuisessa luettelossa

- [Työtehtävät ja kvartsialtistuminen](#)

15.8.2023

© TYÖTERVEYSLAITOS

Työtehtävät ja kvartsialtistuminen

Kvartin haitalliseksi tunnettu pitoisuus (HTP-arvo): 0,05 mg/m³
 Kvartin sitova raja-arvo: 0,1 mg/m³
 ASA-ilmoituskynnys: 0,005 mg/m³ (10 % HTP-arvosta)
 Merkittävän altistuksen kynnys (terveystarkastus tarpeen): 0,02 mg/m³

Kvartsialtistuksen luokittelu			Sovennettujen tilanteiden luokittelu		
Pitoisuus (mg/m ³)	Osuus HTP-arvosta	Altistuksen luokka	Pitoisuus (mg/m ³)	Osuus HTP-arvosta	Altistuksen luokka
0,005 - 0,01	10 - 20 %	Vähäinen	0,01 - 0,1	20 - 200 %	Väliklassa
0,01 - 0,02	20 - 40 %	Merkittävä	0,1 - 0,5	200 - 1000 %	Korkea
0,02 - 0,1	40 - 200 %	Korkea	0,5 - 1	1000 - 2000 %	Korkea
0,1	200 %	Korkea	1	20000 %	Korkea

Sisällysluettelo

1. RAKENNUSPURKU
2. MAURITUS, MAARAKORJUTUS JA PÄÄRÄKENTÄT
3. RAKENTAMINEN
4. SIISTYTYÖ
5. RAKENTAMINEN PURKUN AJANKOHTAISISSA
6. JULKISIVUTYÖT

Työtehtävä ja tilanne	Maailmanterveysjärjestö (ILO)	EU:n suositus (mg/m ³)	Yli HTP-arvon	Yli ASA-kynnystä	Terveystarkastus
1.1 Perustusten rakentaminen, rakennuksen muuttaminen, purkutyöt, siltojen rakentaminen	0,05 - 0,1	0,05 - 0,1	X	X	X
1.2 Rakennuksen purku	0,05 - 0,1	0,05 - 0,1	X	X	X

Tapani Tuomi

16

Työntekijöiden kvartsi-altistuminen ja yleisilman pitoisuudet

	Työntekijät	Yleisilma
Lukumäärä	148	88
Keskiarvo (mg/m ³)	0,032	0,072
Mediaani (mg/m ³)	0,0031	0,0024
95 % piste (mg/m ³)	0,072	0,20
ASA-ilmoituskynnyksen ylittävät (%)	38	43
Yli HTP-arvon (%)	10	13
Yli raja-arvon (%)	4	10

Liialliset altistumiset

Taulukko 3. Liialliset altistumiset julkisivutoissa

Työtehtävät	Altistuminen, kvartsi (mg/m ³)	Altistuminen, sementtipöly (mg/m ³)	Syitä HTP-arvon ylittymiselle
Hiekkapuhaltajan apumies	0,21	5,0	Hengityssuojainta ei käytössä.
Hiekkapuhaltaja	0,83	13	Hengityssuojain käytössä vain hiekkapuhalluksen ajan.
Julkisivuelementtien purku, purkumies	0,073 0,081	0,073 2,05	Hengityssuojain ei käytössä.

Taulukko 4. Liialliset altistumiset rakennusten purussa

Työtehtävät	Altistuminen, kvartsi (mg/m ³)	Altistuminen, sementtipöly (mg/m ³)	Syitä HTP-arvon ylittymiselle
Rakennusten purku, kauhakuormaajakuski	0,045 ¹	1,2	Korkea yleisilman pitoisuus (hytiton kauhakuormaaja)

Taulukko 5. Liialliset altistumiset sisätöissä uudis- ja korjausrakentamisessa

Työtehtävät	Altistuminen, kvartsi (mg/m ³)	Altistuminen, sementtipöly (mg/m ³)	Syitä HTP-arvon ylittymiselle
Timanttioraaja	0,051	0,62	Hengityssuojainta ei käytetty. Timanttioraattaessa käytettiin vettä, mutta ankkureita porattaessa ei.
Väliohjien piikkaus	0,070	9,4	Hengityssuojain vain piikattaessa
	0,058	1,4	Hengityssuojain ei käytössä
	0,1	1,8	Hengityssuojain ei käytössä
Onteloporaaja	0,61	12	Hengityssuojain vain piikattaessa
Laatoittaja	0,065 0,042 ¹	0,53 0,74	Hengityssuojain vain porattaessa Laattoja muotoiltaessa kulmahiontakoneella ja läpivientejä porattaessa ei käytetty hengityksensuojainta

Taulukko 6. Liialliset altistumiset monttuvaliheessa ja infrarakentamisessa

Työtehtävät	Altistuminen, kvartsi (mg/m ³)	Altistuminen, sementtipöly (mg/m ³)	Syitä HTP-arvon ylittymiselle
Ampumareikien poraus, poraaja	0,069	0,62	Hengityssuojainta ei käytössä.
	0,069	0,49	Hengityssuojainta tai vettä ei käytetty, eikä sykloonia sukiettu
Panostaja	0,17 0,063	1,1 0,43	Työskentely liian lähellä porausvaunua ilman hengityksensuojainta
	0,048 ¹	0,27	

Joitain yleisiä periaatteita altistumisen hallinnassa rakennustyömailla

Pölyntorjunnan suunnittelu	Pölyntorjunta pitää suunnitella ennalta työvaiheittain riskinarvioinnin perusteella. Torjunnan edellyttämät toimenpiteet pitää huomioida aikataulussa, töiden vaiheistuksessa, urakkatarjouspyynnöissä, budjetoinnissa, työmaakoulutuksissa ja kulkuvissa ym.
Haitan poisto	Kvartsivapaan tuotteen käyttö tai pölyttömän työmenetelmän valinta.
Töiden rytmitys	Tehdään erityisen pölyävät työt keskitetysti rajatuissa osastoissa altistamatta niiden ulkopuolisia työntekijöitä. Esim. siivous tai sähköasennukset tehdään vasta seuraavana päivänä, kun kun ko. osastolla tai kerroksessa ei enää tehdä pölyäviä töitä.
Kohdepoistot ja niiden mitoitus sekä ylläpito	Kohdepoistot ovat esim. monissa hionnoissa, porauksissa ja leikkauksissa välttämättömiä. Ne tulee mitoittaa oikein suhteessa käyttötarkoitukseen ja niissä tulee olla suodattimen tukkeutumisesta varoittava ominaisuus.
Veden käyttö	Sisätoissa esim. timanttiporauksessa toimiva keino yhdistettynä konekohtaiseen poistoon. Ulkotöissä keskeisimpiä pölyntorjuntakeinoja esim. purkutöissä, maansiirtotöissä sekä tärytyksissä, porauksissa ja pulveroinneissa.
Osastointi pölyn leviämisen estämiseksi	Osastojen tulee olla riittävän pieniä, jotta niiden sisällä työskenteleviä ns. sivullisia työntekijöitä ei altisteta yleisilman kautta.

21.8.2023

©TYÖTERVEYSLAITOS

Tapani Tuomi

19

19

Joitain yleisiä periaatteita altistumisen hallinnassa rakennustyömailla

Ilmanpuhdistimien käyttö	Jos kohdepoistolaitteet eivät riitä pidättämään pölyä yleisilmasta, tuodaan pölylähteen lähelle riittävän tehokkaita kierrättäviä ilmanpuhdistimia.
Osastointi ja alipaineistus	Tarvittaessa esim. purkutöihin liittyvissä piikkauksissa tulee järjestää osastolle riittävä alipaine pölyn leviämisen estämiseksi osaston ulkopuolelle sekä riittävän ilmanvaihdon takaamiseksi osaston sisällä (kts. RATU 82-0384).
Järjestyksen ylläpito	Siivoukset ja puhdistukset tulee voida toteuttaa mahdollisimman esteettömästi.
Laitteiden ylläpito	Pölynhallintaan käytettyjen laitteiden käyttökoulutus, ylläpito sekä käytön valvonta pitää järjestää suunnitellusti ja hyvin.
Etäisyyden ylläpito pölylähteisiin	Ulkotöissä, esim. räjäytystyömailla ja maansiirtotyömailla pidetään ohjeissa määritelty etäisyys pölylähteisiin.
Työtehtäväkohtaiset tekniset ratkaisut pölyntorjunnassa	Esimerkkinä porausvaunut, timanttiporaus ja –sahaus, työkoneiden hytit.
Hengityssuojainten käyttö	Katso ohje. Henkilöstö tulee kouluttaa oikeiden suojainten valintaan ja käyttöön. Hengityssuojainten käyttöä pitää valvoa ja suojainten ylläpito ja varastointi tulee suunnitella hyvin ja niidenkin osalta toimintaa pitää valvoa.

21.8.2023

©TYÖTERVEYSLAITOS

Tapani Tuomi

20

20

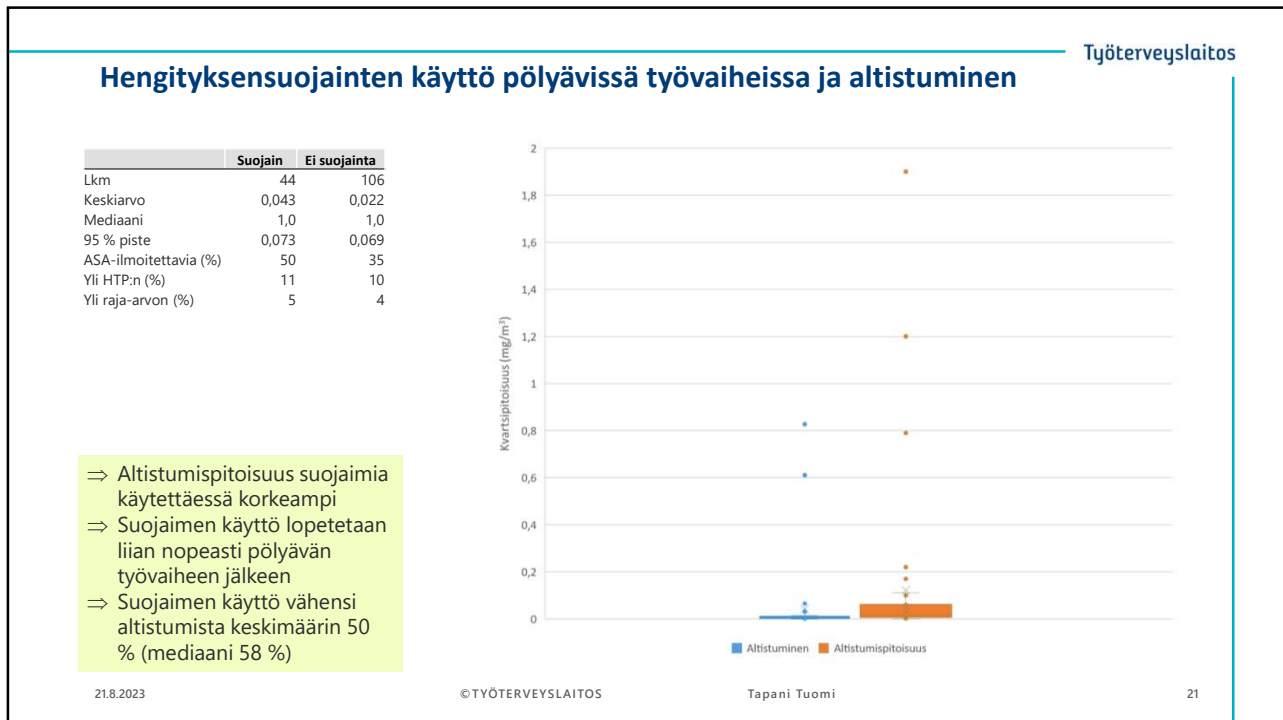

21

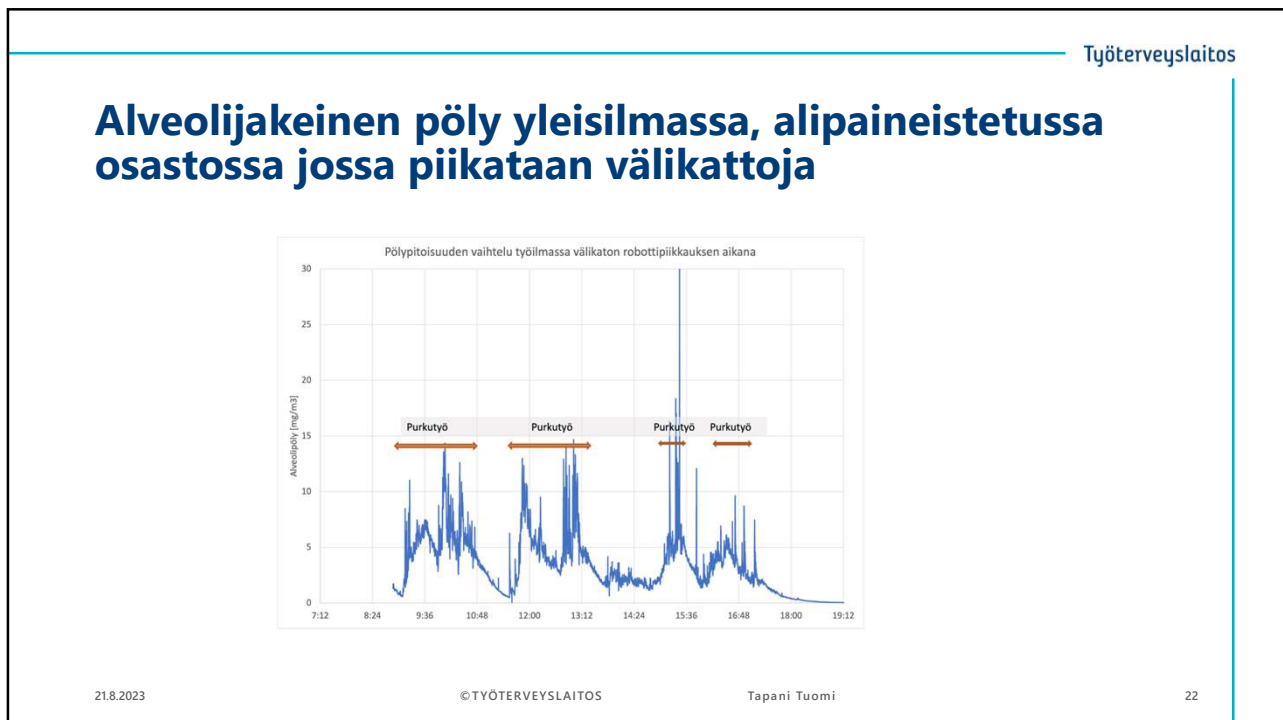

22

Selvitettiin mittauksin torjuntakeinojen tehokkuutta

- Yleisilman pitoisuuksien vähentämisessä (yleisilmapuhdistimet, Dustcontrol)
- Porausvaunujen käytössä (Sandvik Mining)
- Sekoituspisteissä

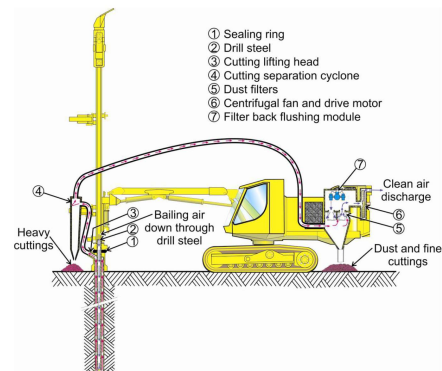
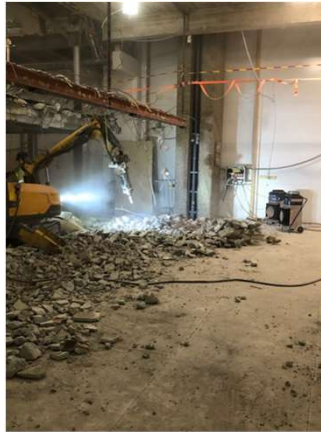

21.8.2023

©TYÖTERVEYSLAITOS

Tapani Tuomi

23

23

Sandvik Miningin koekentällä mitattiin poraajan altistumista ja kvartsipölyn leviämistä

- 1) Kuivaporausessa, sukietuilla syklooneilla
- 2) Märkäporausessa, ilman sukietusta
- 3) Märkäporausessa sukietuilla syklooneilla



21.8.2023

©TYÖTERVEYSLAITOS

Tapani Tuomi

24

24

Koeasetelma koeporauksissa



Sukitettu takasykloni

21.8.2023



Sukitettu etusykloni

© TYÖTERVEYSLAITOS

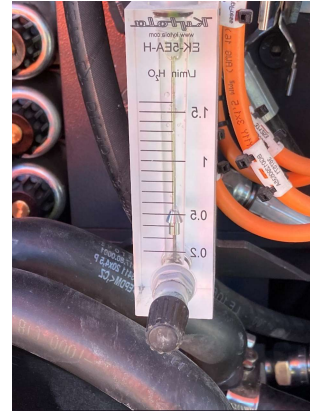
Vesisyöttö märkäporauksessa
0,4 l/min, säilön koko 40 l

Tapani Tuomi

25

25

Koeporaukset eri asetuksin

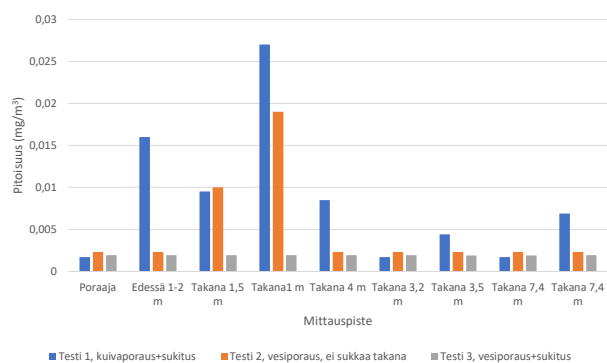

Kuvaaja 11. Alveolijakeisen kvartsin pitoisuuksia porausvaunun lähellä sekä poraajan altistuminen alveolijakeiselle kvartsille porattaessa vaihtoehdoilla polyntojuntatoimilla.

21.8.2023

© TYÖTERVEYSLAITOS

Tapani Tuomi

26

26

Altistuminen porausvaunua käytettäessä

Työtapa, ilmanvaihto ja hengityssuojainten käyttö	Kvartsi-altistuminen työpäivänä (mg/m ³)	Alveolijakeiselle pölylle altistuminen työpäivänä (mg/m ³)
Poraajan altistuminen railoporauksessa ilman ohjaamaa tai polyynerottimien sukitusta, kun vettä ei käytetä.	0,05 - yli 0,1	0,5 - yli 1
Vaunun lähiympäristössä työskentelevien (<10 m) panostajien altistuminen ampureikiä porattaessa ilman polyynerottimien sukitusta kuivaporauksessa.	0,01 - 0,07	0,2 - 0,6
Poraajan altistuminen ampureikiä porattaessa märkäporauksessa, ilman ohjaamaa.	0,02 - yli 0,1	0,5 - yli 1
Tuloilman suodatuksella varustetussa ohjaamossa työskentelevän poraajan altistuminen ikkunoiden ollessa kiinni.	alle 0,001 – 0,005	alle 0,05 – 0,1
Vaunun lähiympäristössä työskentelevien (<10 m) altistuminen ampureikiä porattaessa polyynerottimien ollessa sukitettuina.	0,005 – 0,02	0,1 - 0,5
Vaunun lähiympäristössä työskentelevien (<10 m) altistuminen ampureikiä porattaessa märkäporaussena, polyynerottimien ollessa sukitettuina.	alle 0,001 – 0,005	alle 0,05 – 0,1



21.8.2023

©TYÖTERVEYSLAITOS

Tapani Tuomi

27

27

Kierrättävän ilmanpuhdisimen käyttö sisätiloissa

Ilmanpuhdistimen vaikutus alveoli- ja kvartsi- ja pölypitoisuuksiin erilaisissa rakennustyövaiheissa ja -tiloissa

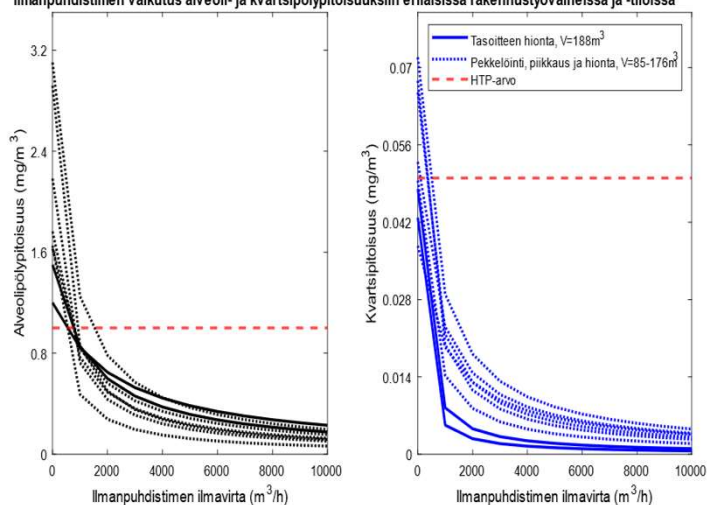

21.8.2023

©TYÖTERVEYSLAITOS

Tapani Tuomi

28

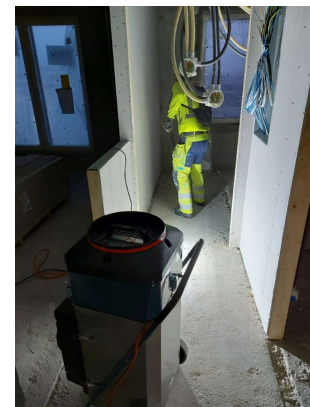

28

Laastien sekoituspiste

Työtapa, ilmanvaihto ja hengityssuojainten käyttö	Alveolijakeisen kvartsin keskiarvopitoisuus sekoituspisteessä, hengityskorkeudella (mg/m ³)	Alveolijakeisen pölyn keskiarvopitoisuus sekoituspisteessä, hengityskorkeudella (mg/m ³)
Ei hengityksen suojainta, ei ilmastoitua, alipaineistusta tai huoneistokohtaista ilmanpuhdistinta tiloissa, ei kohdepoistoa sekoituspisteessä.	0,005-0,02	yli 1
Kauluksella varustettu M tai HEPA H13 -luokan suodattimella varustettu kierrättävä ilmanpuhdistin (n. 1000 m ³ /h) sekoituspisteessä.	alle 0,002	alle 0,06
Laitokohtainen kohdepoisto (huuva) sekoittajassa yhdistettynä H-luokan imuriin (n. 300 m ³ /h)	alle 0,002	alle 0,06

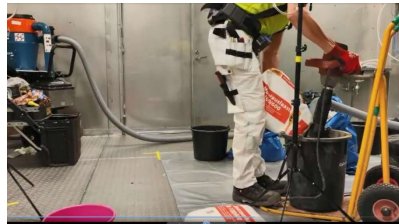

21.8.2023

©TYÖTERVEYSLAITOS

Tapani Tuomi

29

29

Tehtyjä ohjeita
1. Rakennusten purku
17. Rakennusten murskaus ja purku paikalla, ulkotyöt
13. Ohjaamotyö
15. Pulverointi
2. Monttuvaihe, maarakennustyöt ja pintarakennetyöt
16. Räjätystyöt
29. Viherrakentaminen
14. Maansiirto ja tasoitus sekä kivetys
3. Runkotyövaihe
19. Elementtien asennus
4. Sisätyöt, uudis- ja korjausrakentaminen
2. Työnjohto
6. Rakennussiivous
10. Timanttisahaus sekä muut betoni- ja kivipintojen leikkaukset
3. Betonilattaiden hionta
4. Ontelolaattojen poraus (kuivaus)
24. Timanttiporaus
5. Muut poraukset betoniin, kiveen tai tiileen sisätyöissä
7. Sementin ja laastien sekoituspiste sisätyöissä
8. Tiili- ja harkkomuoraus
9. Väliseinien ja välikattojen tasoitus
11. Roilutus jyrsimällä, leikkaamalla tai piikkaamalla
21. Tasoitus ja paikkaus sisätyöissä

Sisätyöt, uudis- ja korjausrakentaminen (jatkuu)
23. Laatoitus
5. Rakenteiden purku korjausrakentamisessa
12. Seinien ja välikattojen piikkaus sisätyöissä
18. Sisäkalusteiden ja materiaalien poisto
6. Julkisivutyöt
25. Hiekkapuhallus
28. Julkisivuelementtien purku
27. Julkisivusaumauksen uusinta
7. Infrarakentaminen
26. Asfaltointi
20. Porausvaunun käyttö
32. Raidesepelin lastaus ja levitys
8. Yleisohjeet
1. Kvartsi ja pölyaltistumisen määrittäminen
22. Hengityssuojainten käyttö ja valinta
31. Rakennuspölynimurit ja kohdepoistot kvartsipölylle
30. Kvartsipölyn torjunta rakennustyömailla

⇒ Ohjeita tehtiin yhteensä 32, joista neljä on yleiseen pölyntorjuntaan ja suojautumiseen liittyviä ohjeita

21.8.2023

©TYÖTERVEYSLAITOS

Tapani Tuomi

30

30

Ohjeet



Ohje rakennustyömaalle, laastien sekoituspiste sisätoissa

Kvartsin haitalliseksi tunnettu pitoisuus (HTP-arvo): 0,05 mg/m³
 Kvartsin stova raja-arvo: 0,1 mg/m³
 Alveoliarkeisen sementtipölyn HTP-arvo: 1 mg/m³

Pitoisuustasot

Työajan, laamauksen ja hengityssuojainten käyttö	Alveoliarkeisen kvartsin kokonaispitoisuus hengityssuojainten käytönä (mg/m ³)	Alveoliarkeisen pölyn kokonaispitoisuus hengityssuojainten käytönä (mg/m ³)
Ei hengityssuojainta, ei laamauksia, ei pölynpoistoa tai hengityssuojainten käyttöä (koko työaika, ei kokopölyä sekoituspaikasta)	0,005 - 0,02	0,1
Kaasukaasuja ja HTP: 0,025 laastin sekoittamilla varustettu laastinsekoitus (n. 2000 m ³) sekoituspaikasta	0,005 - 0,02	0,1 - 0,2
Laastinsekoitus sekoituspaikasta (huone sekoituspaikasta) (n. 2000 m ³)	0,005 - 0,02	0,1 - 0,2

Kvartsi- ja sementtipölyaltistuksen luokittelu

Kvartsi- ja sementtipölyaltistuksen luokittelu		Sementtipölyaltistuksen luokittelu	
Altistuksen kesto	Osa- tai kokonaispitoisuus (HTP-arvo)	Altistuksen kesto	Osa- tai kokonaispitoisuus (HTP-arvo)
0,005 - 0,02	0,05 - 0,10 %	0,005 - 0,02	0,05 - 0,10 %
0,005 - 0,02	0,10 - 0,20 %	0,005 - 0,02	0,10 - 0,20 %
0,005 - 0,02	0,20 - 0,50 %	0,005 - 0,02	0,20 - 0,50 %
0,005 - 0,02	0,50 - 1,00 %	0,005 - 0,02	0,50 - 1,00 %
0,005 - 0,02	1,00 - 2,00 %	0,005 - 0,02	1,00 - 2,00 %

© Työterveyslaitos 2022 | Työterveyslaitos, PL 46, 00250 Helsinki | 030 4741 | etunimi.sukunimi@ttl.fi | 18.6

Työterveyslaitos

Ohjeistus

- Eivät alle elägyillä suojaamalla tai -rakennilla pölyä kiviainesin suojatuksella
- Ennen sekoituspaikan kunnossapitoa ja HEPA 13-suodattimilla varustettua sekoittimien laamauksia. Myös M-luokan suodattimilla (EN 6033-2:07) varustettua laamauksella. Ennen sekoittimien käyttöä suojattua pölyä suojattua (n. 1000 m³, kn. kova)
- Tai vahvistusnäytteen käyttö sekoituspaikan kunnossapitoa (huone) huolehtimista H-luokan suojalla (n. 200 m³, kn. kova 2).

TOIMIVUOROKASSA

- Tarkista lattian taso työn aikana.
- Laitteen tulee olla käynnissä, jotta varmistuu kun lattian tilavuusvirta laskee.
- Kun lattian pölypölytösten laskee, pyyhi työ ja lattian lattian käyttötöiden mukaan hengityssuojainta.
- Jos mahdollista tulee esim. kelmästä, tulee sekoituspaikasta käyttöä vähentää kunnossapitoa ja laamauksia hengityssuojainta sekoituspaikan.



KUVA 1. Käsikäyttöinen vuotoimuri sekoituspaikan kunnossapitoon.



KUVA 2. Sähkökäyttöinen vuotoimuri sekoituspaikan kunnossapitoon.

KUVA 3. Laite, jolla voidaan kunnossapitaa sekoituspaikka. Käytössä sekoituspaikan kunnossapitoon.



© Työterveyslaitos 2022 | Työterveyslaitos, PL 46, 00250 Helsinki | 030 4741 | etunimi.sukunimi@ttl.fi | 18.6

Viestintää hankkeessa

- Hankkeen loppuraportti suomeksi ja englanniksi, sekä vertaisarvioitu julkaisu englanniksi:

[Kvartsi- ja sementtipölyaltistuksen ja sen hallinta rakentamisessa \(julkari.fi\)](https://www.mdpi.com/1660-4601/20/8/5431/pdf)
[Managing quartz exposure in the construction industry \(julkari.fi\)](https://www.mdpi.com/1660-4601/20/8/5431/pdf)
<https://www.mdpi.com/1660-4601/20/8/5431/pdf>

- Ohjeet löytyvät lisäksi lopullisessa muodossaan TTL:n verkkosivuilta:

[Kvartsi- ja sementtipölyaltistuksen ja sen hallinta rakentamisessa | Työterveyslaitos \(ttl.fi\)](https://www.ttl.fi/ajankohtaista/blogi/kvartsi- ja sementtipölyaltistuksen ja sen hallinta rakentamisessa)

- <https://www.ttl.fi/ajankohtaista/blogi/kvartsi- ja sementtipölyaltistuksen ja sen hallinta rakentamisessa>
- <https://www.360journalismia.fi/vain-23-prosenttia-saanut-ohjeet-syopavaarallisen-polyn-torjuntaan-tyoterveyslaitos-tekee-kaytannon-ohjeistusta/>
- [TTL tutkii kvartsi- ja sementtipölyaltistusta rakennuksilla – Rakennusliitto](https://www.ttl.fi/ajankohtaista/blogi/kvartsi- ja sementtipölyaltistuksen ja sen hallinta rakentamisessa)
- [Motiivi-lehti \(pintaurakoitsijat.fi\)](https://www.motiivi-lehti.fi/pintaurakoitsijat)
- Rakennusliiton tiedote: <https://rakennusliitto.fi/2022/09/01/kvartsi- ja sementtipölyaltistuksen-torjuntaan-panostetaan/>

Yhteenvetona

- Kaikki työt oli mahdollista suorittaa turvallisesti, hyviä pölyntorjuntakeinoja noudattaen sekä käyttäen tarvittaessa työhön sopivaa hengityksensuojainta oikein. Toisaalta lähes kaikissa keskimäärin vain vähän altistavissa tehtävissä oli mahdollista altistua liiallisesti yleisilman kautta tai tekemällä pölyntorjunnan kannalta huonoja valintoja.
- Yli puolessa tehtävistä altistuminen oli käytännössä vähäistä, koska 60 % persentiili alitti ASA-ilmoitettavien rajan, kuten myös altistumisen mediaani (0,0031 mg/m³).
- Altistumismittauksista 38 % ylitti ASA-ilmoittamisen rajan 10 % HTP-arvon ja 4 % raja-arvon. Räjätystöissä, poraus-, piikkaus-, sahaus-, hionta- ja tasoitustöissä, sekä murskausjätteen pulveroinnissa ja hiekkapuhalluksessa on toistaiseksi mitattu suurimpia altistumisia.
- Keskimäärin puolet altistumisesta hengityksensuojaimia käyttäneillä aiheutui yleisilmasta. Sisätiloissa (myös osastoiduissa ja alipaineistetuissa tiloissa) toisin kuin ulkotöissä harvoin riittää, että suojaudutaan vain pölyävissä työvaiheissa. Hengityksen suojainta tulisi käyttää myös hyvän aikaa pölyävän työvaiheen loputtua; myös muiden osastolla oleskelevien, kuin pölyäviä työvaiheita suorittavien.
- Töitä oikein rytmittämällä, varoetäisyyksiä ylläpitämällä ja teknisiä torjuntakeinoja tehostamalla voidaan usein välttyä hengityksensuojainten käytöltä kokonaan. Eniten pölyävissä töissä kuten esim. hiekkapuhalluksissa ja piikkauksissa hengityksensuojaimia tarvitaan aina torjuntatoimista riippumatta.

21.8.2023

©TYÖTERVEYSLAITOS

Tapani Tuomi

33

33

Työterveyslaitos

Kiitos!

tapani.tuomi@ttl.fi



ttl.fi

@tyoterveys
@fioh

tyoterveyslaitos



tyoterveys



Tyoterveyslaitos

34